

Audi Service

Catalogue d'entretien 2012
Tarifs et conseils



**Prix garantis jusqu'au 31 décembre 2012
Chez votre Partenaire Audi Service.**



DBF BORDEAUX RIVE DROITE
33370 ARTIGUES-PRES-BORDEAUX

DBF LE BOUSCAT
33110 LE BOUSCAT

DBF ARCACHON
33260 LA TESTE-DE-BUCH



DBF BORDEAUX PREMIUM

9 Avenue du Millac
33370 Artigues-Près-Bordeaux
Tél. : 05.56.86.75.40
Fax : 05.57.54.19.00

www.dbf-autos.fr

Réception Atelier
Lundi au vendredi
De 7h30 à 12h00 et
De 14h00 à 18h00

Directeur Après-Vente

Cédric Sauvagnat

Responsable APV et Carrosserie

Amaro Rodrigues

Responsable Mécanique

Jean Paul Sales

Conseiller Client Carrosserie

Laurent Magloire

Conseillers Client Mécanique

Maxime Suzé/Christophe Arranzabe

Prise de Rendez-vous :

corinne.marboutin@dbf-autos.fr



DBF BORDEAUX PREMIUM

270 Avenue de la Libération
33110 Le Bouscat
Tél. : 05.56.02.71.71
Fax : 05.57.22.56.65

www.dbf-autos.fr

Réception Atelier
Lundi au vendredi
De 7h30 à 12h00 et
De 14h00 à 18h00

Directeur Après-Vente

Cédric Sauvagnat

Responsable Après-Vente

Pascal Lafon

Conseillers Client Mécanique

Nicolas Thomilas

François Brunelin

David Montoya

Prise de rendez-vous :

francoise.morin@dbf-autos.fr



DBF ARCACHON

70 Rue Lagrua
33260 La Teste-de-Buch
Tél. : 05.57.73.66.99
Fax : 05.57.73.66.90

www.dbf-autos.fr

Réception Atelier
Lundi au vendredi
De 8h30 à 12h00 et
De 14h00 à 18h00

Directeur Après-Vente

Cédric Sauvagnat

Responsable Mécanique

Johanny Torlai

Secrétaire Après-Vente

Manivone Khotsombath

Prise de rendez-vous :

manivone.khotsombath@dbf-

L'entretien de votre Audi

Repousser l'usure et le temps

Dotée de technologies de dernière génération et de matériaux innovants, votre Audi est conçue pour résister aux contraintes de la route. L'usure et le temps impactent toutefois ses performances et le fonctionnement des pièces mécaniques.

Le constructeur a défini des contrôles périodiques qui permettent de préserver la qualité et la fiabilité de votre véhicule.

L'entretien annuel ou tous les 15 000 kms

Votre carnet d'entretien décrit les plans d'entretien préconisés par le constructeur pour profiter des performances de votre Audi. Le Service Entretien « classique » s'effectue tous les 15 000 kms ou au moins une fois par an, en alternance avec le « service périodique » à 30 000 kms ou avant la fin de la 2^e année.

Une huile de synthèse est employée à chaque entretien : la norme 505 01 pour les moteurs TDI injecteurs-pompe et 507 00 pour les moteurs avec filtre à particules (FAP).

L'entretien longue durée : « Long Life »

L'entretien, « Long Life » avec huile norme 504 00 ou 507 00 vous permet d'espacer l'entretien de votre Audi jusqu'à 30 000 kms ou 2 ans.

Le « Service Entretien Long Life » est programmé en fonction des conditions de circulation, du type de parcours, de votre style de conduite...C'est un programme d'entretien personnalisé, développé par les ingénieurs Audi qui s'appuie sur les meilleures technologies : motorisation, électronique, huile norme 507 00.



L'entretien de votre Audi

Le Service Entretien des 15 000kms

- 9 points de contrôle
- Remise à zéro indicateur de maintenance
- Passage au banc de diagnostic VAS
- Huile moteur
- Filtre à huile
- Bouchon ou joint de vidange
- Dose lave-glace
- Eco-participation
- Prolongation de l'Assistance Audi (Assistance gratuite 7j/7, 24h/24, dans 33 pays d'Europe)



Le Service Entretien des 30 000kms *

- 29 points de contrôle*
- Filtre à huile / à gasoil / à air / à pollen*
- Additif pour carburant*
- Essuie-glace avant*



Le Service Entretien des 60 000kms *

- Bougies d'allumage pour moteur essence
- Filtre à carburant pour moteur essence

* Certains de ces éléments peuvent être optionnels suivant le plan d'entretien, les tarifs indiqués incluent toutes les prestations, chaque prestation non effectuée sera donc déduite de ce montant.

Entretien – Tarifs 2012

Modèles A1 / A2 / A3	15 000	30 000	60 000	Courroie Distribution et Pompe
A1 Diesel	197 €	526 €	526 €	<p>Pour tout devis prendre contact avec nos conseillers clients (merci de bien vouloir vous munir d'une carte grise)</p>
A1 Essence	199 €	520 €	594 €	
A2 Diesel	205 €	563 €	563 €	
A2 Essence	203 €	524 €	554 €	
A3 Diesel <2004	207 €	536 €	536 €	
A3 Essence <2004	219 €	554 €	653 €	
A3 Diesel >2004	214 €	513 €	513 €	
A3 Ess 4 Cylindres >2004	228 €	498 €	600 €	
A3 Ess 6 cylindres >2004	242 €	524 €	660 €	

Ces tarifs incluent toute la filtration ainsi que les additifs, suivant le plan d'entretien de votre véhicule, certains éléments peuvent être optionnels, le tarif sera donc déduit.

Entretien – Tarifs 2012

Modèles A4	15 000	30 000	60 000	Courroie Distribution et Pompe
A4 Diesel 4 Cylindres <2001	197 €	485 €	485 €	<p>Pour tout devis prendre contact avec nos conseillers clients (merci de bien vouloir vous munir d'une carte grise)</p>
A4 Diesel 6 Cylindres <2001	255 €	597 €	584 €	
A4 Ess 4 Cylindres <2001	189 €	533 €	561 €	
A4 Ess 6 Cylindres <2001	260 €	605 €	698 €	
A4 Diesel 4 Cylindres 2002<2004	197 €	528 €	528 €	
A4 Diesel 6 Cylindres 2002<2004	243 €	629 €	629 €	
A4 Ess 4 Cylindres 2002<2004	196 €	557 €	693 €	
A4 Ess 6 Cylindres 2002<2004	270 €	630 €	785 €	
A4 Diesel 4 Cylindres 2005<2008	216 €	560 €	560 €	
A4 Diesel 6 Cylindres 2005<2008	319 €	645 €	645 €	
A4 Ess 4 Cylindres 2005<2008	215 €	538 €	607 €	
A4 Ess 6 Cylindres 2005<2008	321 €	645 €	647 €	
A4 Diesel 4 Cylindres >2008	250 €	522 €	522 €	
A4 Diesel 6 Cylindres >2008	312 €	630 €	630 €	
A4 Ess 4 Cylindres >2008	247 €	496 €	587 €	
A4 Ess 6 Cylindres >2008	296 €	675 €	915 €	

Ces tarifs incluent toute la filtration ainsi que les additifs, suivant le plan d'entretien de votre véhicule, certains éléments peuvent être optionnels, le tarif sera donc déduit.

Entretien – Tarifs 2012

Modèles A5 / A6 / A7	15 000	30 000	60 000	Courroie Distribution et Pompe
A5 Diesel 4 Cylindres	253 €	554 €	554 €	<p>Pour tout devis prendre contact avec nos conseillers clients (merci de bien vouloir vous munir d'une carte grise)</p>
A5 Diesel 6 Cylindres	314 €	614 €	614 €	
A5 Ess 4 Cylindres	250 €	660 €	809 €	
A5 Ess 6 Cylindres	299 €	693 €	913 €	
A6 Diesel 4 Cylindres 1998<2004	193 €	536 €	536 €	
A6 Diesel 6 Cylindres 1998<2004	246 €	625 €	625 €	
A6 Ess 4 Cylindres 1998<2004	207 €	535 €	669 €	
A6 Ess 6 Cylindres 1998<2004	259 €	605 €	731 €	
A6 Diesel 4 Cylindres >2005	288 €	604 €	604 €	
A6 Diesel 6 Cylindres >2005	405 €	730 €	730 €	
A6 Ess 4 Cylindres >2005	294 €	558 €	634 €	
A6 Ess 6 Cylindres >2005	393 €	558 €	734 €	
A6 Diesel 4 Cylindres >04/2011	299 €	599 €	599 €	
A6 Diesel 6 Cylindres >04/2011	328 €	649 €	649 €	
A6 Ess 4 Cylindres >04/2011	344 €	628 €	756 €	
A6 Ess 6 Cylindres >04/2011	361 €	638 €	815 €	
A7 Diesel 6 Cylindres	393 €	680 €	680 €	
A7 Diesel 6 Cylindres	361 €	604 €	828 €	

Ces tarifs incluent toute la filtration ainsi que les additifs, suivant le plan d'entretien de votre véhicule, certains éléments peuvent être optionnels, le tarif sera donc déduit.

Entretien – Tarifs 2012

Modèles TT/Q3/Q5/Q7	15 000	30 000	60 000	Courroie Distribution et Pompe
TT 4 Cylindres Essence <2007	223 €	528 €	640 €	<p>Pour tout devis prendre contact avec nos conseillers clients (merci de bien vouloir vous munir d'une carte grise)</p>
TT 4 Cylindres Diesel >2007	240 €	528 €	528 €	
TT 4 Cylindres Essence >2007	240 €	540 €	677 €	
TT 6 Cylindres Essence >2007	245 €	512 €	653 €	
Q3 Diesel 4 Cylindres	243 €	535 €	535 €	
Q3 Ess 4 Cylindres	236 €	519 €	717 €	
Q5 Diesel 4 Cylindres	253 €	545 €	545 €	
Q5 Diesel 6 Cylindres	314 €	607 €	607 €	
Q5 Ess 4 Cylindres	250 €	652 €	768 €	
Q5 Ess 6 Cylindres	299 €	684 €	924 €	
Q7 Diesel 6 Cylindres 3L TDI	390€	750€	750€	
Q7 Diesel 8 Cylindres 4L TDI	430€	796€	796€	

Ces tarifs incluent toute la filtration ainsi que les additifs, suivant le plan d'entretien de votre véhicule, certains éléments peuvent être optionnels, le tarif sera donc déduit.

L'Assistance

Audi Assistance, c'est la garantie de bénéficier d'une assistance gratuite 24h/24 et 7 jours/7, en France en cas de crevaison, de panne ou d'accident et dans 33 pays d'Europe en cas de crevaison ou de panne.

Vos services en cas de crevaison :

- Un dépannage sur place ou un remorquage gratuit
- La mise à disposition gratuite d'un véhicule de remplacement si le délai de réparation excède 3h

Vos services en cas de panne :

- Une assistance gratuite pour toute la durée de vie du véhicule
- Un dépannage sur place ou un remorquage gratuit
- Une solution gratuite de mobilité ou d'hébergement
- La mise en relation avec le Partenaire Audi Service le plus proche

Vos services en cas d'accident :

- Un remorquage gratuit en cas d'immobilisation
- La mise en relation ou la prise de rendez-vous immédiate avec le Partenaire Audi Service le plus proche
- La proposition d'une solution de mobilité

Une solution de mobilité :

Dans le cadre d'un entretien, votre Conseiller Client met à disposition une solution de mobilité :

➔ Véhicule de remplacement, taxi, titre de transport Bus et Tram gratuit...lors de la prise de rendez-vous pour une intervention, réservez la solution de mobilité qui convient le mieux à vos impératifs.

Véhicule de remplacement : à partir de 25€ TTC / jour

L'Assistance

Comment en bénéficier ?

En cas de crevaison :

- Votre Audi est automatiquement couverte jusqu'à son 8^{ème} anniversaire, à partir de la date de première mise en circulation.
- Au-delà de cette période, pour continuer à bénéficier d'une assistance gratuite en cas de crevaison, il est nécessaire qu'un « Service Entretien » soit réalisé dans le réseau de Partenaires Audi Service au minimum tous les 24 mois ou 30 000 kms (au 1^{er} des deux termes atteint).

En cas de panne :

- Pendant la période de garantie, il suffit de respecter le plan d'entretien défini par le constructeur.
- Au-delà de la période de garantie, il est nécessaire qu'un « Service Entretien » soit réalisé dans le réseau de Partenaires Audi Service au minimum tous les 24 mois ou 30 000 kms (au 1^{er} des deux termes atteint).

En cas d'accident :

- Votre Audi est automatiquement couverte jusqu'à son 8^{ème} anniversaire, à partir de la date de première mise en circulation.

Si une crevaison, une panne ou un accident survient, vous bénéficierez sans aucun frais de l'Assistance Audi* en contactant le :

**Voir conditions dans la brochure Audi Assistance*

Audi Assistance

Crevasion – panne - accident

0 800 28 34 00

Appel non surtaxé depuis un poste fixe



32 20

Et dites « Audi »
Depuis un tél. portable

Appel depuis l'étranger : 00 33 426 298 772

Les opérations d'entretien complémentaires

Nous vous proposons un éventail de prestations pour maintenir le niveau de performance de votre Audi : à réaliser dans le cadre d'un Service Entretien ou de façon indépendante.

► Remplacer les balais d'essuie-glace avant

A1	44 €
A2	42 €
A3 jusqu'à 2003	50 €
A3 depuis 2004	65 €
A4 jusqu'à 2001	58 €
A4 jusqu'à 1999	49 €
A4 de 2002 à 2004	65 €
A4 de 2005 à 2007	71 €
A4 depuis 2008	69 €
A5	69 €
A6 de 1998 à 2004	50 €
avec balais aéro	68 €
A6 depuis 2005	71 €
A6 depuis 04/2011	71 €
A7	76 €
Audi TT	61 €
depuis mai 2003	66 €
Q3	64 €
Q5	69 €

► Remplacer le filtre à air

A1	48 €
A2	54 €
moteurs TFSI	65 €
A3 jusqu'à 2003	65 €
A3 depuis 2004	54 €
A4 jusqu'à 2001	57 €
moteurs 115ch	78 €
A4 de 2002 à 2004	74 €
A4 de 2005 à 2007	68 €
A4 depuis 2008	48 €
A5	77 €
A6 de 1998 à 2004	57 €
moteurs injecteurs-pompe	78 €
moteurs TDI 6 cylindres	70 €
A6 depuis 2005	76 €
A6 depuis 04/2011	74 €
A7	76 €
Audi TT	55 €
Q3	53 €
Q5	69 €

► Remplacer le filtre à gazole

A1	68 €
A2	116 €
A3 jusqu'à 2003	76 €
A3 depuis 2004	73 €
A4 jusqu'à 2001	80 €
moteurs 6 cylindres	102 €
A4 de 2002 à 2004	92 €
A4 de 2005 à 2007	85 €
moteurs 6 cylindres	116 €
A4 depuis 2008	71 €
A5	80 €
A6 de 1998 à 2004	83 €
moteurs injecteurs-pompe	72 €
moteurs TDI 6 cylindres	102 €
A6 depuis 2005	86 €
moteurs 6 cylindres	123 €
A6 depuis 04/2011	77 €
A7	79 €
Audi TT	82 €
Q3	69 €
Q5	80 €



Les opérations d'entretien complémentaires

Quel forfait s'applique à votre Audi ?

Comment vous repérer dans le « Catalogue d'entretien – tarifs et conseils » ?

Vous obtenez les forfaits et les tarifs qui correspondent à votre véhicule par un codage simple : le groupe d'appartenance.

Pour trouver la puissance en Kw de votre Audi, reportez-vous à la page « Identification de votre véhicule » de votre livret d'entretien ou sur votre carte grise : relevez ainsi la motorisation et la puissance (à la rubrique P2). Vous trouverez dans le tableau ci-dessous le groupe correspondant à ces informations.

Véhicule Audi	Puissance moteur en kw	Groupe
Diesel + TDI =< 115 ch	55 à 85 kw	1
Diesel + TDI > 115 ch	85 à 125 kw	2
TDI 6 cylindres	110 à 177 kw	3
Essence =< 140 ch	55 à 96 kw	4
Essence >140 ch	110 à 195 kw	5
Essence 6 cylindres	110 à 245 kw	6

Les opérations d'entretien complémentaires

► Remplacer les bougies de préchauffage

Groupes	1	2	3
A1		174 €	
A2	127 €		
A3 jusqu'à 2003	149 €	154 €	
A3 depuis 2004	185 €	225 €	
TDI common rail		158 €	
A4 jusqu'à 2001	144 €		226 €
moteurs 115ch	173 €		
A4 de 2002 à 2004	154 €	154 €	226 €
moteurs BKE	186 €		
A4 de 2005 à 2007	154 €	218 €	332 €
moteurs 2,5			226 €
A4 depuis 2008		150 €	220 €
A5		150 €	220 €
A6 de 1998 à 2004	154 €	154 €	226 €
A6 depuis 2005		192 €	331 €
moteurs BRE		233 €	
TDI common rail		150 €	
A6 depuis 04/2011		196 €	241 €
A7			276 €
Audi TT		150 €	
Q3		168 €	
Q5		201 €	220 €

► Remplacer le filtre à essence

Groupe	4	5	6
A1		66 €	
A2	69 €		
A3 jusqu'à 2003	36 €	36 €	
A3 depuis 2004	46 €	46 €	46 €
avec régulateur de pression	68 €	68 €	68 €
A4 jusqu'à 2001	64 €	65 €	65 €
A4 de 2002 à 2004	53 €	58 €	53 €
moteurs 1.8		87 €	
A4 de 2005 à 2007	53 €	87 €	77 €
moteurs TFSI		77 €	
A4 depuis 2008	192 €	192 €	192 €
A5		192 €	182 €
A6 de 1998 à 2004	40 €	43 €	44 €
A6 depuis 2005		66 €	66 €
A6 depuis 04/2011		156 €	
A7		159 €	
Audi TT		64 €	64 €
depuis 2007		87 €	87 €
Q3		137 €	



Les opérations d'entretien complémentaires

► Remplacer les bougies d'allumage

Groupes	4	5	6
A1	129 €	124 €	
A2	104 €		
A3 jusqu'à 2003	86 €	145 €	
moteurs 125ch	104 €		
moteurs AGU		104 €	
moteurs 209-225ch		165 €	
A3 depuis 2004	104 €	144 €	193 €
moteurs 125ch	140 €		
moteurs BLY-BMB		104 €	
A4 jusqu'à 2001	86 €	127 €	157 €
A4 de 2002 à 2004	86 €	116 €	184 €
A4 de 2005 à 2007	86 €	124 €	195 €
A4 depuis 2008	116 €	116 €	240 €
A5		116 €	221 €
A6 de 1998 à 2004	104 €	145 €	159 €
moteurs Bi-Turbo			269 €
A6 depuis 2005		127 €	201 €
A6 depuis 04/2011		136 €	213 €
A7			241 €
Audi TT		169 €	193 €
depuis 2007		137 €	193 €
Q3		127 €	
Q5		116 €	240 €



Les pneumatiques

La sécurité en jeu

Un pneumatique usé met en jeu votre sécurité : un accroc déstructure le flanc du pneumatique et modifie son comportement routier, des sculptures lisses réduisent sa capacité d'adhérence et de freinage tout en augmentant les vibrations dans l'habitacle, la performance du système quattro et la consommation de carburant de votre Audi sont également impactées.

Faites confiance à un expert

Lors de chaque entretien, votre Technicien Audi ou votre Conseiller Client procède donc à une vérification de l'état de vos pneumatiques et détermine le moment de leur remplacement.



► Montage et équilibrage

	≤ 17"	> 17"
Forfait pour 1 pneu	38 €	42 €
Forfait pour 2 pneus	56 €	62 €
Forfait pour 4 pneus	87 €	99 €

Comprend => la dépose et repose de la roue, le démontage et montage de l'enveloppe, le nettoyage de la jante, le remplacement de la valve, l'équilibrage et le serrage à la clé dynamométrique.

► Réparation pneumatique

38 € TTC

La géométrie

Un comportement routier sain

La géométrie du train roulant assure à votre Audi un comportement routier efficace. Votre technicien Audi vous conseille un contrôle de la géométrie tous les 30 000 kms. C'est la garantie d'une durée de vie maximale et d'une usure régulière de vos pneumatiques.

► Contrôler et régler la géométrie

A1	175 €
A2	156 €
A3 jusqu'à 2003	145 €
quattro	214 €
A3 depuis 2004	175 €
A4 jusqu'à 2001	195 €
A4 depuis 2002	195 €
A5	214 €
A6 de 1998 à 2004	195 €
A6 depuis 2005	175 €
Audi depuis 04/2011	264 €
Audi TT	156 €
quattro depuis 2006	214 €
Q3	194 €
Q5	214 €
A7	324 €



Contre un trottoir ou lors du franchissement d'un obstacle, les chocs subis par votre Audi peuvent dérégler ou fausser le parallélisme des roues. N'hésitez pas à demander un bilan à votre Conseiller client

Le freinage

Pour votre tranquillité et votre sécurité, vous devez pouvoir voyager à bord d'une Audi qui réponde à la moindre sollicitation, grâce à un système de freinage efficace. Votre technicien Audi en assure sa fiabilité en contrôlant les plaquettes de frein et le dispositif de freinage. Il remplace notamment le liquide de frein **tous les deux ans**.



► Remplacer le liquide de frein

Tous véhicules

79 €_{TTC}



► Remplacer les plaquettes de frein avant

Q3 depuis 2011
2.0 / TDI / 143 ch

208€_{TTC}



► Remplacer les plaquettes de frein avant

A4 depuis 2008
2.0 / TDI / 143 ch

227 €_{TTC}

Très silencieuses, les plaquettes de frein d'origine Audi préservent les disques d'origine tout en assurant un freinage optimal.

Le freinage

► Remplacer les plaquettes de frein avant

A1 disque 256x22mm	159 €
A1 disque 288x25mm	198 €
A2	166 €
A3 jusqu'à 2003	176 €
A3 depuis 2004	181 €
disques 345x30mm	221 €
A4 jusqu'à 2001	193 €
A4 de 2002 à 2004	193 €
A4 de 2005 à 2007	202 €
disques 320x30mm	238 €
A4 depuis 2008	227 €
A5	218 €
disques 320x30mm	238 €
A6 de 1998 à 2004	194 €
disques 320x30mm	207 €
moteur Bi-Turbo	309 €
A6 depuis 2005	207 €
disques 347x30mm	238 €
disques 320x30mm	274 €
A6 depuis 04/2011	254 €
A7	277 €
Audi TT (sauf mot.BHE)	184 €
disques 312x25mm depuis 2007	213 €
disques 340x30mm	249 €
Q3	208 €
Q5	238 €

► Remplacer les disques et plaquettes de frein avant

A1 disque 256x22mm	302 €
A1 disque 288x25mm	374 €
A2	310 €
A3 jusqu'à 2003	339 €
disques ventilés 312x25mm	520 €
A3 depuis 2004	347 €
disques 312x25mm	410 €
disques 345x30mm	596 €
A4 jusqu'à 2001	381 €
disques 280x13mm	301 €
A4 de 2002 à 2004	379 €
disques 312x25mm	433 €
A4 de 2005 à 2007	384 €
disques 312x25mm	448 €
disques 320x30mm	632 €
A4 depuis 2008	448 €
disques 320x30mm	581 €
A5	448 €
disques 320x30mm	581 €
A6 de 1998 à 2004	384 €
disques 312x25mm	433 €
disques 320x30mm	536 €
moteur Bi-Turbo	636 €
A6 depuis 2005	419 €
disques 320x30mm / 347x30mm	540 €
A6 depuis 04/2011 disques 320 x 30 mm	606 €
disques 345 x 30 mm	641 €
A7	749 €
Audi TT (sauf mot.BHE)	520 €
disques 312x25mm depuis 2007	433 €
disques 340x30mm	611 €
Q3	462 €
Q5	515 €
disques 320x30mm	581 €



Le freinage

► Remplacer les plaquettes de frein arrière

A1	157 €
A2	136 €
A3 jusqu'à 2003	137 €
quattro	145 €
A3 depuis 2004	144 €
A4 jusqu'à 2001	143 €
quattro	157 €
A4 de 2002 à 2004	142 €
A4 de 2005 à 2007	143 €
A4 depuis 2008	171 €
A5	171 €
A6 de 1998 à 2004	130 €
A6 depuis 2005	177 €
A6 depuis 04/2011	172 €
A7	192 €
Audi TT	141 €
moteurs 6 cylindres	146 €
Q3	142 €
Q5	171 €

► Remplacer les disques et plaquettes de frein arrière

A1	253 €
A2	253 €
A3 jusqu'à 2003	253 €
Quattro	363 €
A3 depuis 2004	307 €
moteurs 6 cylindres	348 €
A4 jusqu'à 2001	375 €
quattro	290 €
A4 de 2002 à 2004	300 €
A4 de 2005 à 2007	301 €
A4 depuis 2008	396 €
A5	396 €
A6 de 1998 à 2004	299 €
A6 depuis 2005	417 €
A6 depuis 04/2011 disques 300 x 12 mm	412 €
disques 330 x 22 mm	522 €
A7	532 €
Audi TT	253 €
Audi TT depuis 2007	320 €
disques ventilés	360 €
Q3	362 €
Q5	406 €
disques ventilés 330x22mm	437 €



La climatisation

L'entretien de la climatisation garantit la longévité et la performance du système.

Entretenir sa santé

Allergies, irritations, maux de tête...L'entretien de l'installation et des filtres de la climatisation doit vous permettre d'éviter des désagréments et offrir une ventilation optimale. Les Techniciens Audi s'y emploient lors de votre passage dans notre atelier.

Votre échéance

La climatisation est un système évolué qui nécessite un contrôle régulier et soigné par le Technicien Audi : le filtre à pollen doit être remplacé à 30 000kms ou 60 000 kms selon votre modèle et au plus tard tous les 2 ans.

A surveiller

Vous percevez une perte d'efficacité du système dans la production de chaleur ou de fraîcheur, des mauvaises odeurs persistantes ? Renseignez-vous auprès de votre Conseiller Client.



► Changer le gaz du climatiseur

Tous véhicules

Comprend : la main-d'oeuvre, la charge de gaz R134a

99 € TTC



La climatisation

Pour respirer un air de qualité à l'intérieur de votre Audi, il est impératif de contrôler le filtre à pollen. Composé d'un papier spécial, cet équipement retient les particules en suspension comme les fumées, les poussières, le pollen ou encore les bactéries.



► Changer le gaz du climatiseur et remplacer le filtre à pollen

A1	157 €
A2	140 €
A3 jusqu'à 2003	134 €
A3 depuis 2004	139 €
A4 jusqu'à 2001	144 €
A4 de 2002 à 2004	139 €
équipement PR-2V5	161 €
A4 de 2005 à 2007	139 €
équipement PR-2V5	161 €
A4 depuis 2008	143 €
équipement PR-9AQ	160 €
A5	143 €
équipement PR-9AQ	160 €
A6 de 1998 à 2004	159 €
A6 depuis 2005	167 €
équipement PR-9AQ	181 €
A6 depuis 04/2011	168 €
A7	168 €
Audi TT	134 €
depuis septembre 2000	145 €
Q3	147 €
Q5	143 €
équipement PR-9AQ	160 €

A1	59 €
A2	43 €
A3 jusqu'à 2003	47 €
A3 depuis 2004	42 €
A4 jusqu'à 2001	47 €
A4 de 2002 à 2004	42 €
équipement PR-2V5	63 €
A4 de 2005 à 2007	42 €
équipement PR-2V5	63 €
A4 depuis 2008	46 €
équipement PR-9AQ	62 €
A5	46 €
équipement PR-9AQ	62 €
A6 de 1998 à 2004	61 €
A6 depuis 2005	69 €
équipement PR-9AQ	84 €
A6 depuis 04/2011	73 €
A7	73 €
Audi TT	37 €
depuis septembre 2000	50 €
Q3	51 €
Q5	46 €
équipement PR-9AQ	62 €

► Remplacer le filtre à pollen

L'entretien complémentaire

- ▶ Remplacer l'huile de boîte automatique (Multitronic) selon modèle

A4 de 2002 à 2004	235 €
A4 de 2005 à 2007	235 €
A4 depuis 2008	239 €
A5	239 €
A6 de 1998 à 2004	235 €
A6 depuis 2005	235 €
A6 depuis 04/2011	285€

- ▶ Remplacer l'huile de boîte séquentielle S tronic selon modèle

A3 depuis 2004	266 €
A5	291€
Q5	291€
A6 depuis 04/2011	306 €
Audi TT	266 €

- ▶ Remplacer l'huile du coupleur Haldex selon modèle

A3 jusqu'à 2003	185 €
A3 depuis 2004	185 €
Audi TT	185 €

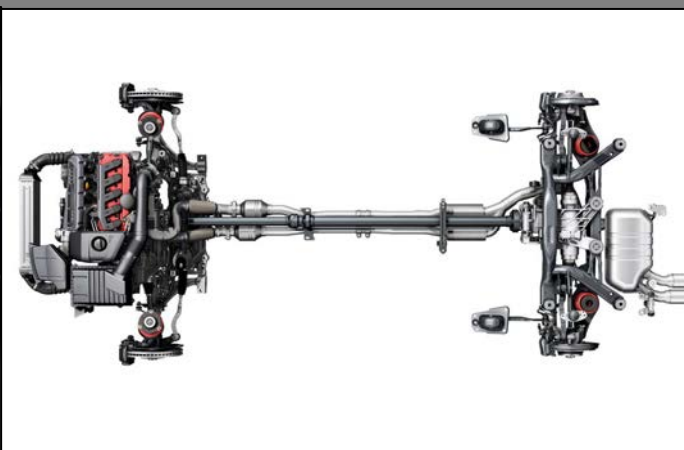

Le contrôle technique

Afin que celui-ci ne soit pas une contrainte pour vous, nous vous proposons une prise en charge complète de votre contrôle technique :

1. Nous réalisons un pré-contrôle technique gratuit.
2. Si une remise en état est nécessaire, nous vous proposons un devis gratuit et sans engagement de votre part.
3. Avec votre accord, nous effectuons les réparations sur votre véhicule.
4. Nous présentons votre Audi au Contrôle Technique dans un centre Agréé.

Contrôle technique

Hors système Quattro

78€

Contrôle technique

Pour les véhicules disposant du système Quattro

87€



Les accessoires

L'esprit Audi se révèle dans les moindres détails.

A l'échelle d'une voiture, un accessoire peut sembler être un détail.

Chez Audi, nous avons le goût du détail pour nos voitures et nos accessoires.

Lorsque nous concevons un nouvel accessoire, nous respectons les normes de qualité les plus strictes. Cette exigence est au cœur de nos performances. Elle s'exprime à travers 3 qualités fondamentales : sécurité, design et confort.

Pour toutes ces raisons, nos accessoires d'origine ne forment qu'un avec votre Audi, un ensemble de perfection qui fait que votre Audi sera plus que jamais une Audi.

Retrouvez l'ensemble des Accessoires d'Origine Audi sur notre site Internet : www.audi.fr rubrique « service & accessoires ».



Les 5 bonnes raisons de venir chez nous

1 Un service, une assistance

En cas de panne, Audi Assistance vous fait bénéficier, 7j/7 et 24h/24 (sous certaines conditions) d'un dépannage sur place, assuré dans 33 pays d'Europe ou d'un remorquage gratuit de votre véhicule jusqu'à l'atelier Audi le plus proche, ou celui de votre choix (dans la limite des 30 kms). Si la réparation dépasse trois heures, ce service met un véhicule de remplacement à votre disposition.

Depuis un poste Fixe : 0800 28 34 00

Depuis un portable : 3220 et dites « Audi »

2 Une solution de mobilité

En cas de panne et dans le cadre d'un entretien, votre Conseiller Client met à votre disposition une solution de mobilité : véhicule de remplacement, taxi, titre de transport Bus et Tram gratuit... Lors de votre prise de rendez-vous pour une intervention, réservez la solution de mobilité qui convient le mieux à vos impératifs.

Véhicule de remplacement

A partir de

25 € TTC / jour



3 Les Pièces d'Origine Audi

Véritable label de qualité, la mention Pièce d'Origine Audi est une promesse de fiabilité et de sécurité pour vous et vos passagers. Garanties deux (3 ans pour les silencieux d'échappement, les amortisseurs et les batteries), ces pièces de haute qualité, recyclables à 90 %, sont testées, homologuées et répondent aux normes de sécurité les plus strictes.

4 Notre engagement environnement :

Charteco

En tant que Partenaire Audi Service, nous sommes engagés dans l'action environnementale au travers d'un programme de gestion, de recyclage et de traçabilité des déchets automobiles. Ainsi les véhicules Audi sont recyclables à 85 %. En 2015, 95 % du poids total d'une Audi sera réutilisable ou recyclable.



5 Les garanties Audi

- ▶ La garantie de 2 ans sans limitation de kilométrage : elle couvre tous les défauts de matériau ou de fabrication, sauf les pièces d'usure
- ▶ Les interventions effectuées dans l'atelier agréé de votre Partenaire Audi Service sont garanties 2 ans, pièces et main-d'oeuvre.
- ▶ La carrosserie de votre Audi est garantie 12 ans contre la corrosion.
- ▶ La peinture de votre Audi est garantie 3 ans.

DBF BORDEAUX PREMIUM
9 AVENUE DU MILLAC
33370 ARTIGUES-PRES-BORDEAUX
Tél. 05.56.86.75.40



BORDEAUX
PREMIUM

DBF BORDEAUX PREMIUM
270 AVENUE DE LA LIBERATION
33110 LE BOUSCAT
Tél. 05.56.02.71.71



BORDEAUX
PREMIUM

DBF ARCACHON
70 RUE LAGRUA
33260 LA TESTE-DE-BUCH
Tél. 05.57.73.66.99



ARCACHON